

**CAMBIO DE DIRECCION TUBERIA ENTERRADA EN P.V.C. FIGURA EN HIERRO A 45 GRADOS**  
SIN ESCALA

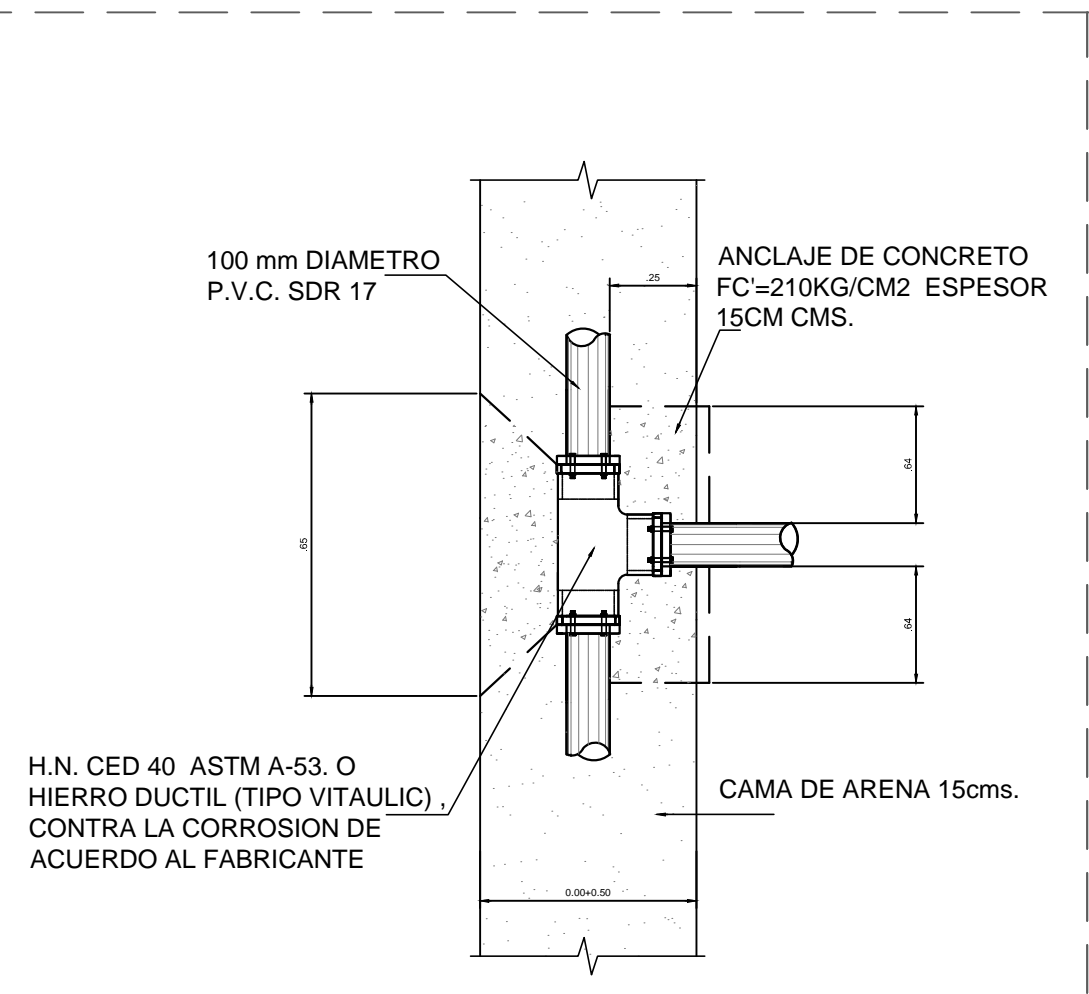

**CAMBIO DE DIRECCION TUBERIA ENTERRADA EN P.V.C. FIGURA EN HIERRO TIPO TEE**  
SIN ESCALA

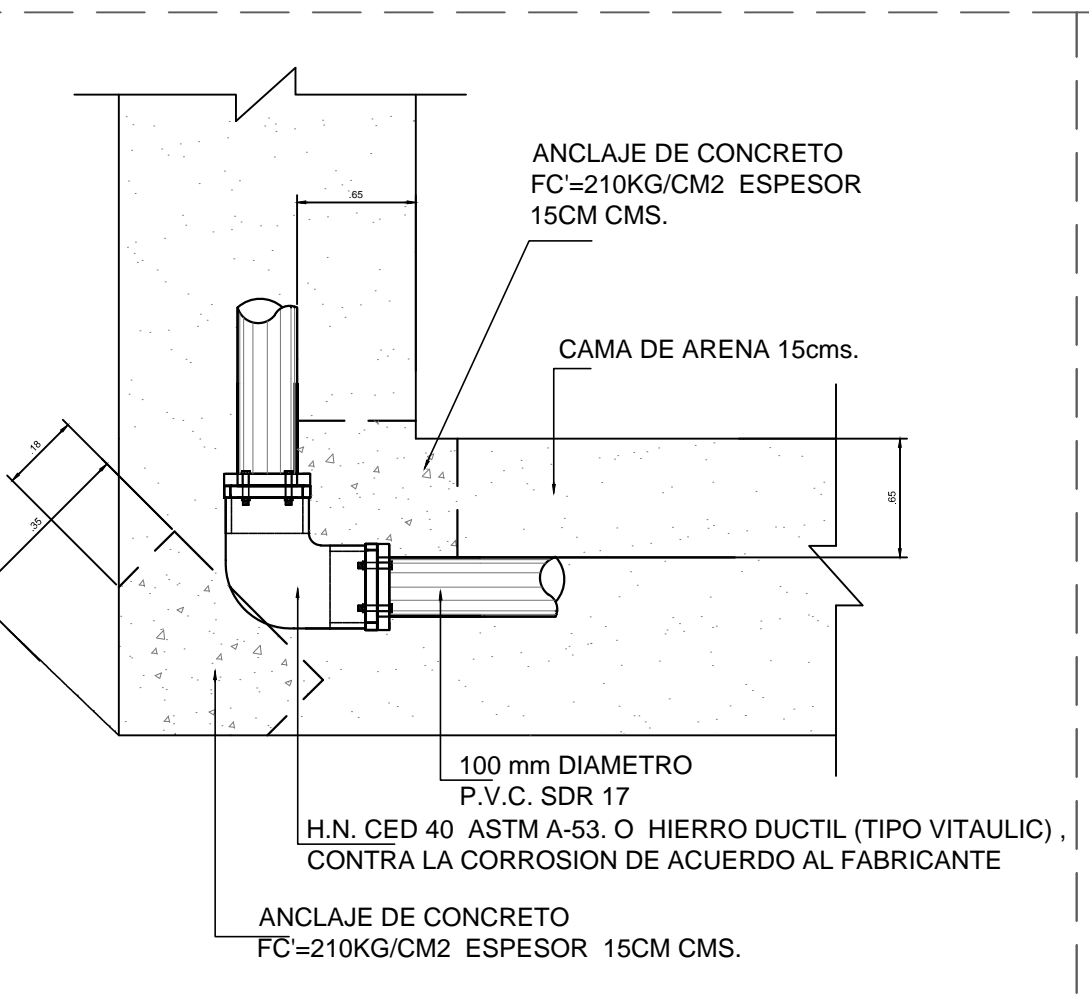

**CAMBIO DE DIRECCION TUBERIA ENTERRADA EN P.V.C. FIGURA EN HIERRO CODO DE 90 GRADOS**  
SIN ESCALA

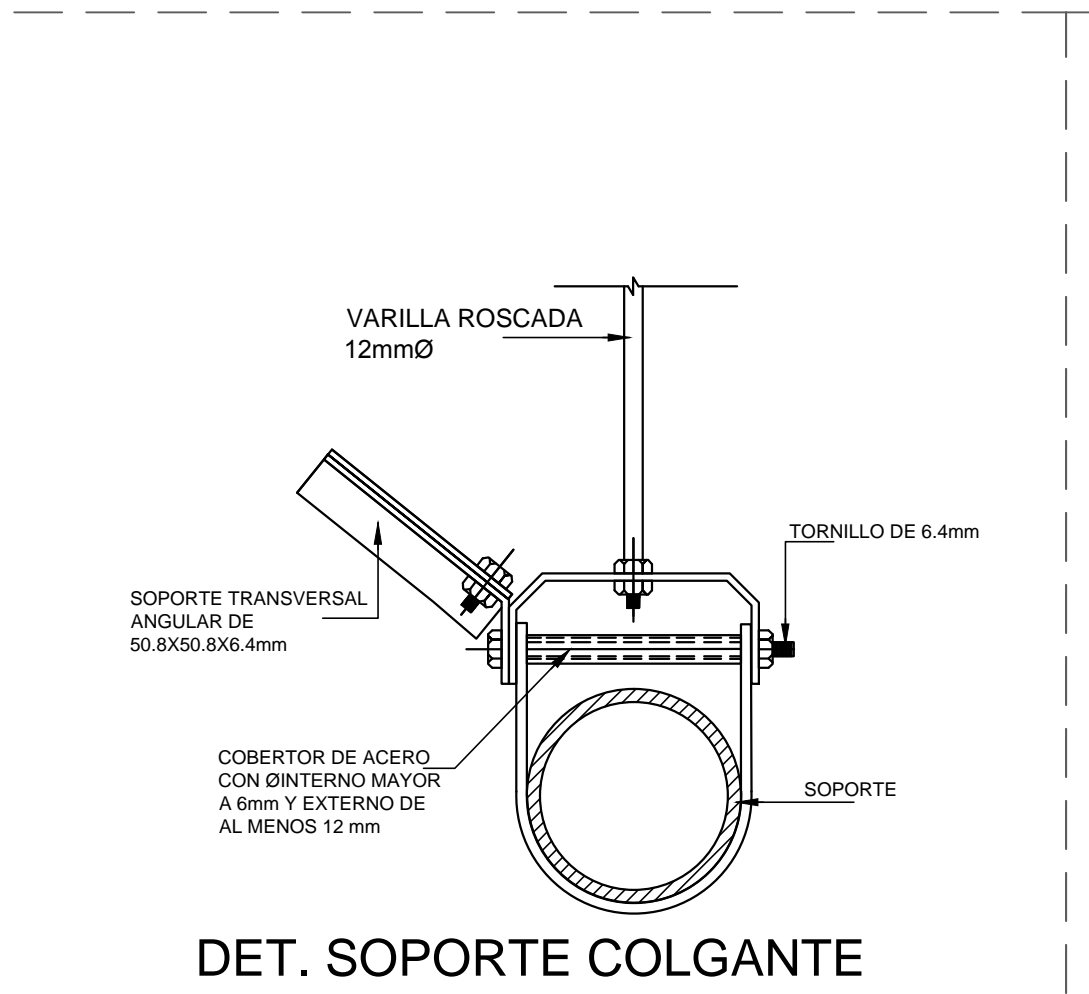

**DET. SOPORTE COLGANTE ANTISISMICO TRANSVERSAL DE TUBERIA**  
SIN ESCALA

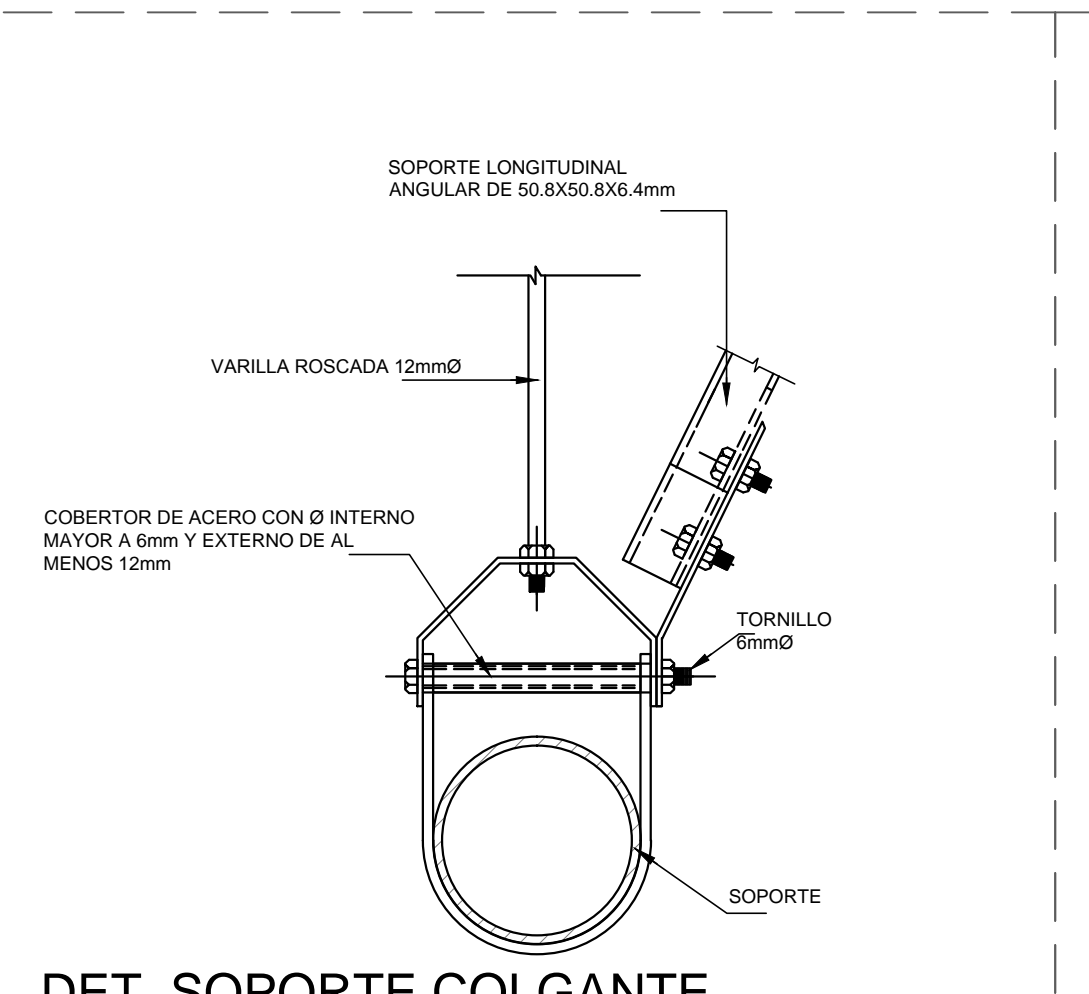

**DET. SOPORTE COLGANTE ANTISISMICO LONGITUDINAL DE TUBERIA**  
SIN ESCALA

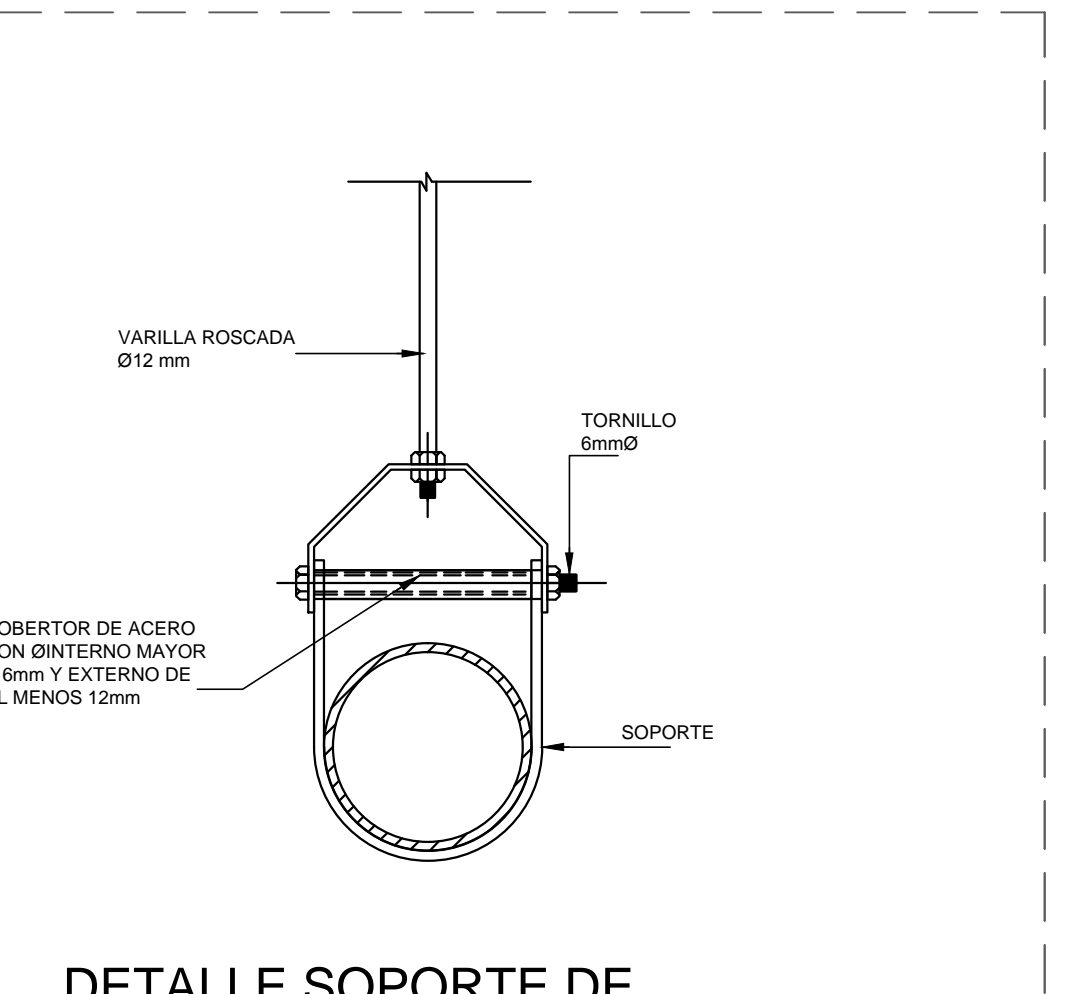

**DETALLE SOPORTE DE TUBERIA COLGANTE**  
SIN ESCALA

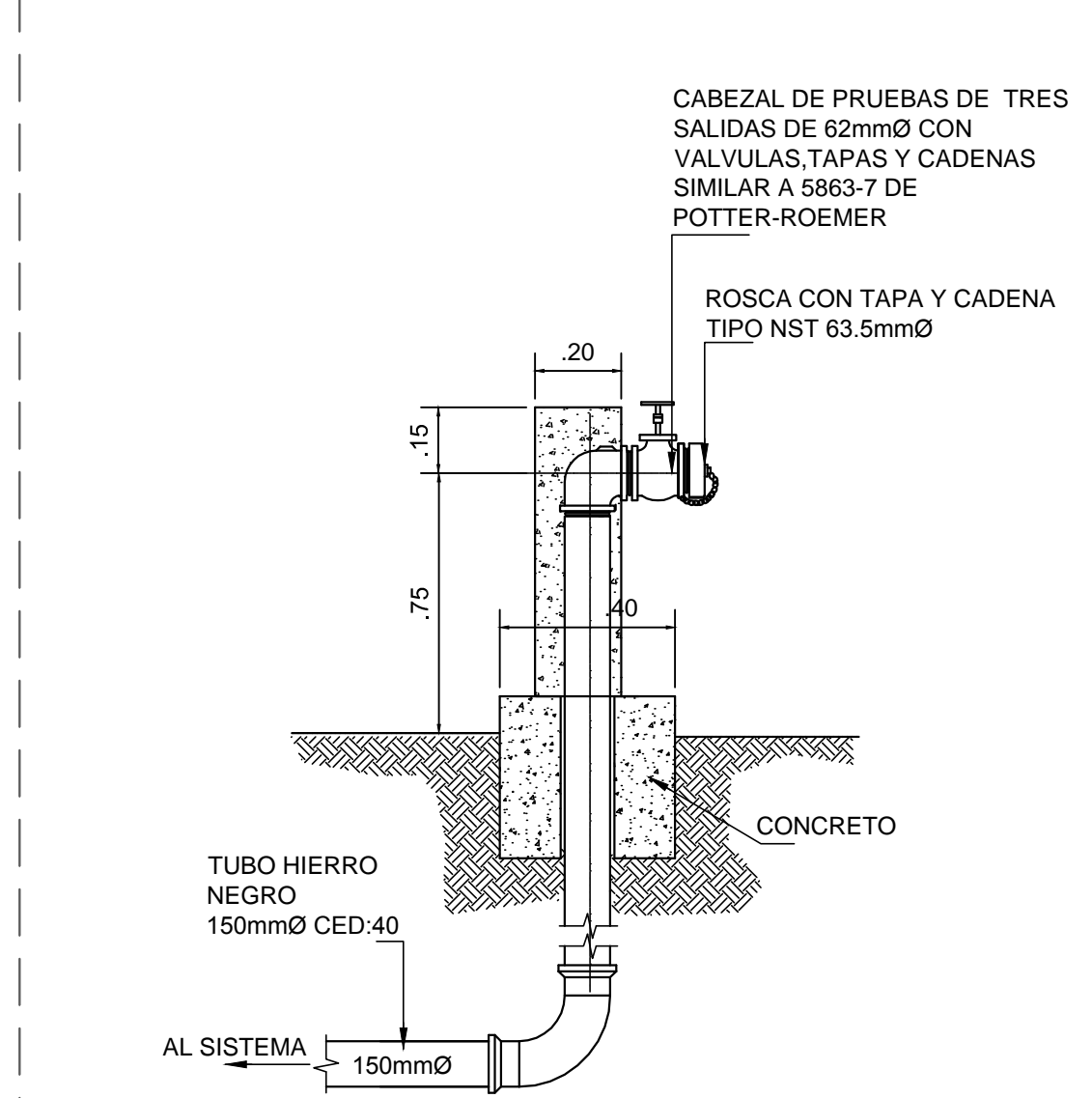

**DETALLE CABEZAL DE PRUEBAS**  
ESCALA 1:20

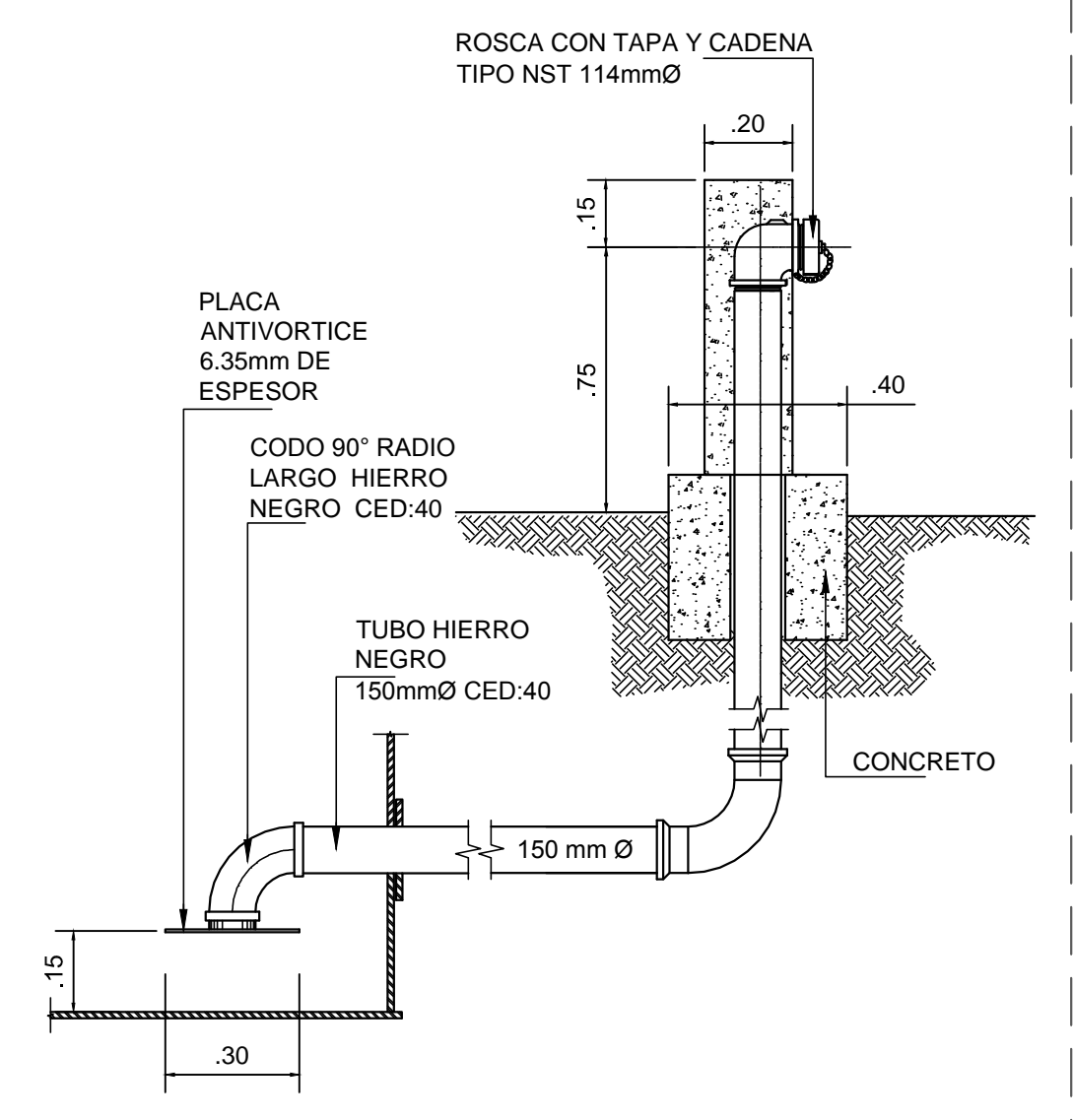

**DETALLE SUCCION Y TOMA DIRECTA DE BOMBEROS**  
ESCALA 1:20

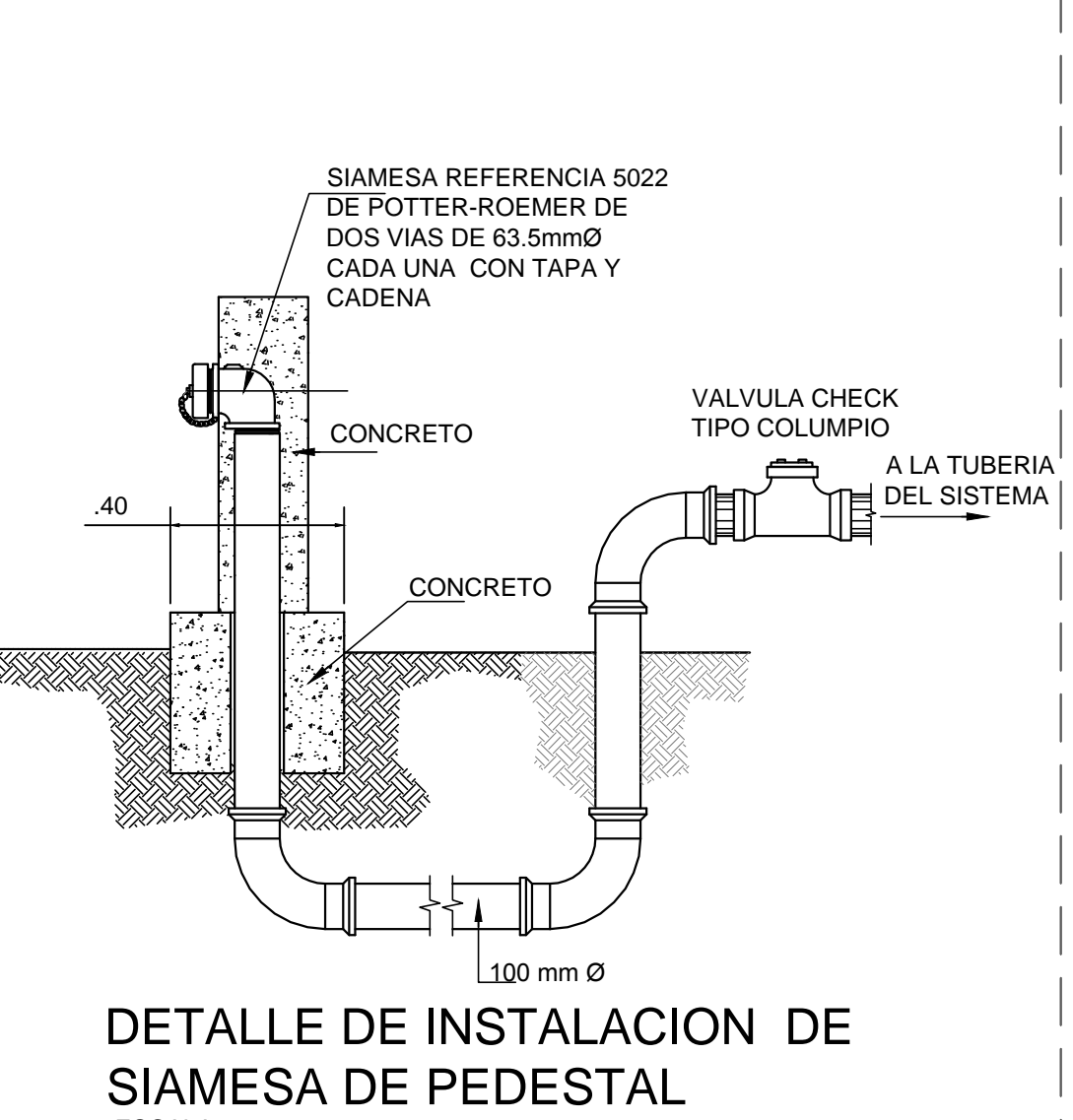

**DETALLE DE INSTALACION DE SIAMESA DE PEDESTAL**  
ESCALA 1:20

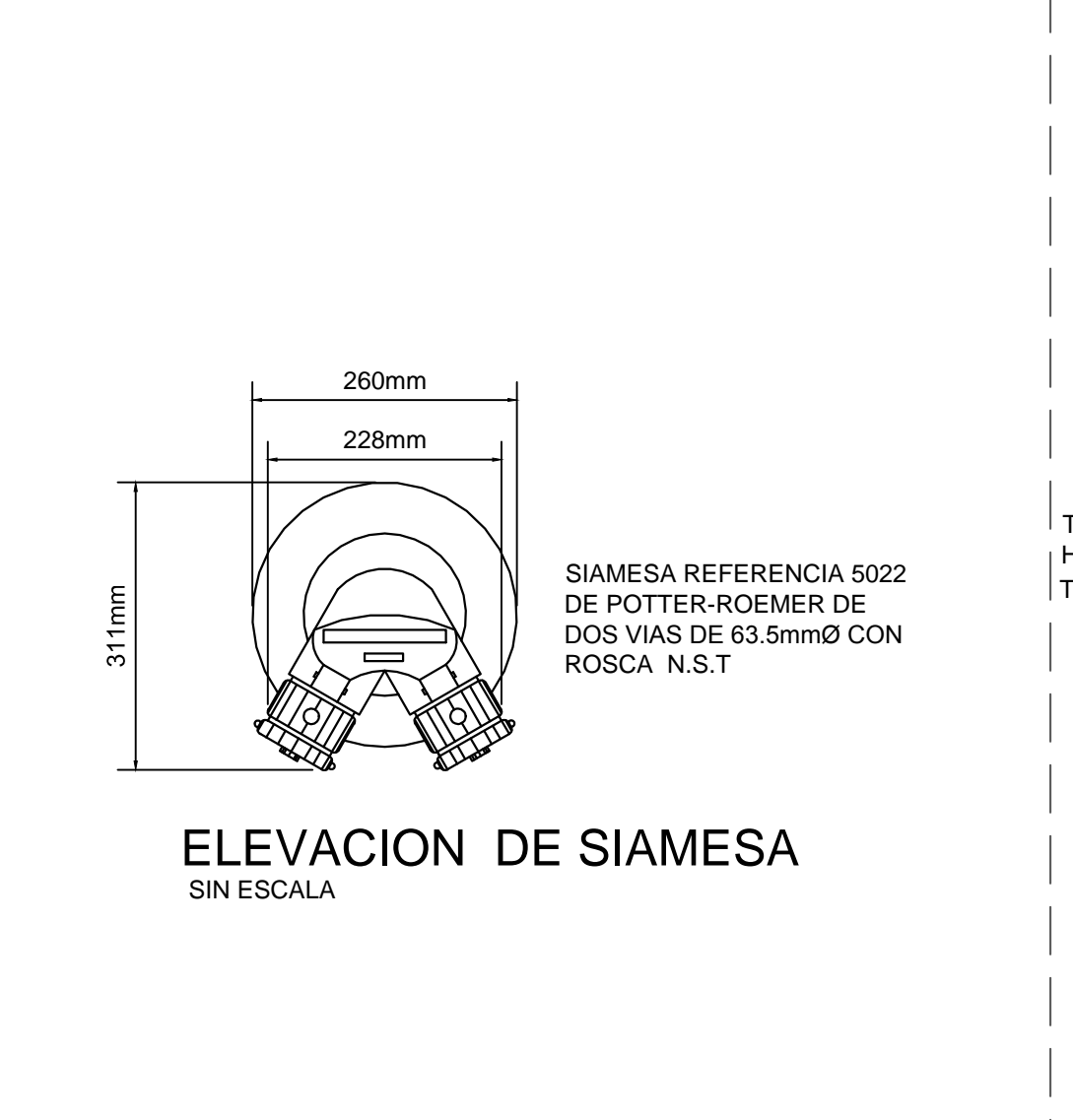

**ELEVACION DE SIAMESA**  
SIN ESCALA

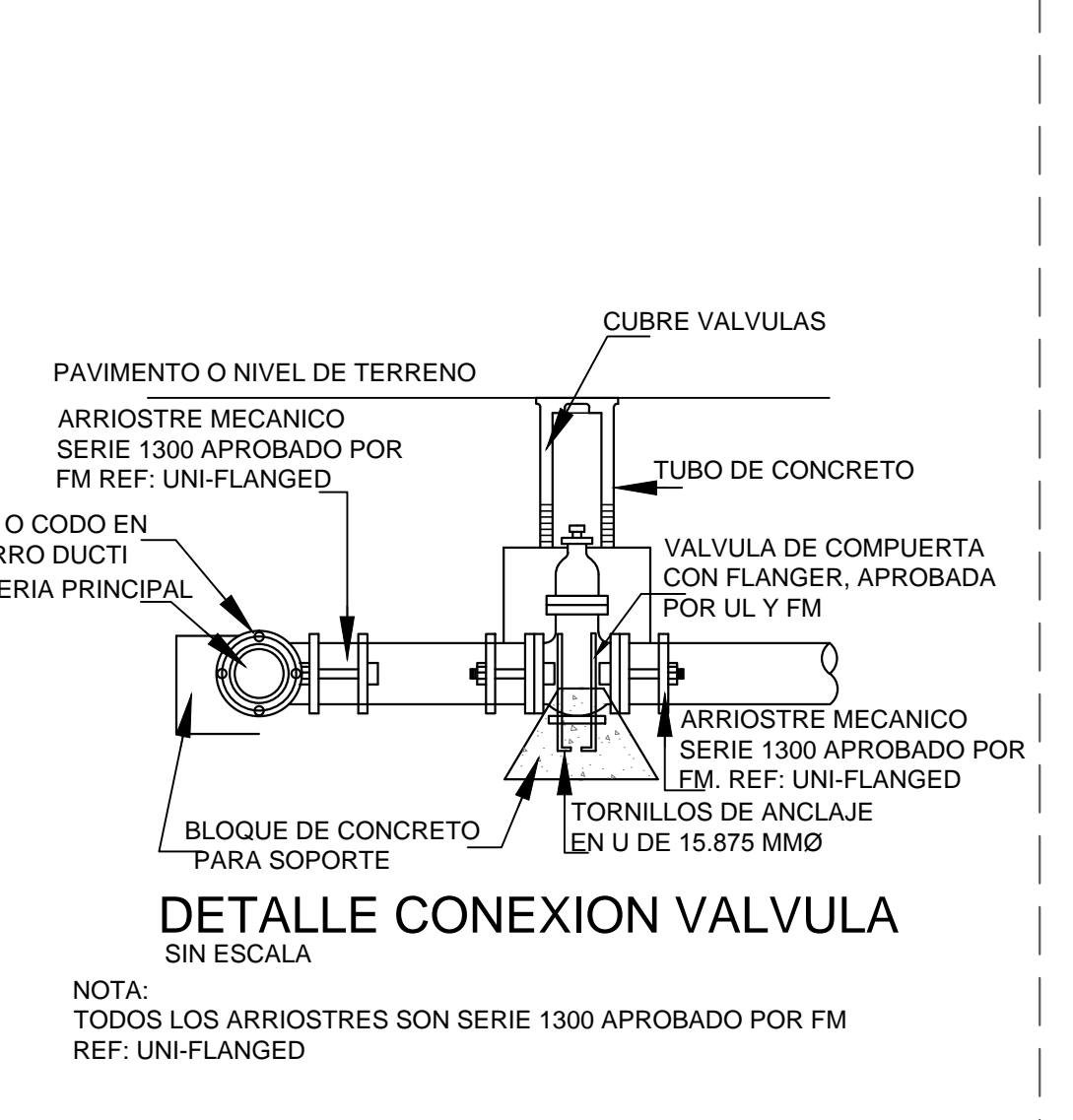

**DETALLE CONEXION VALVULA**  
SIN ESCALA

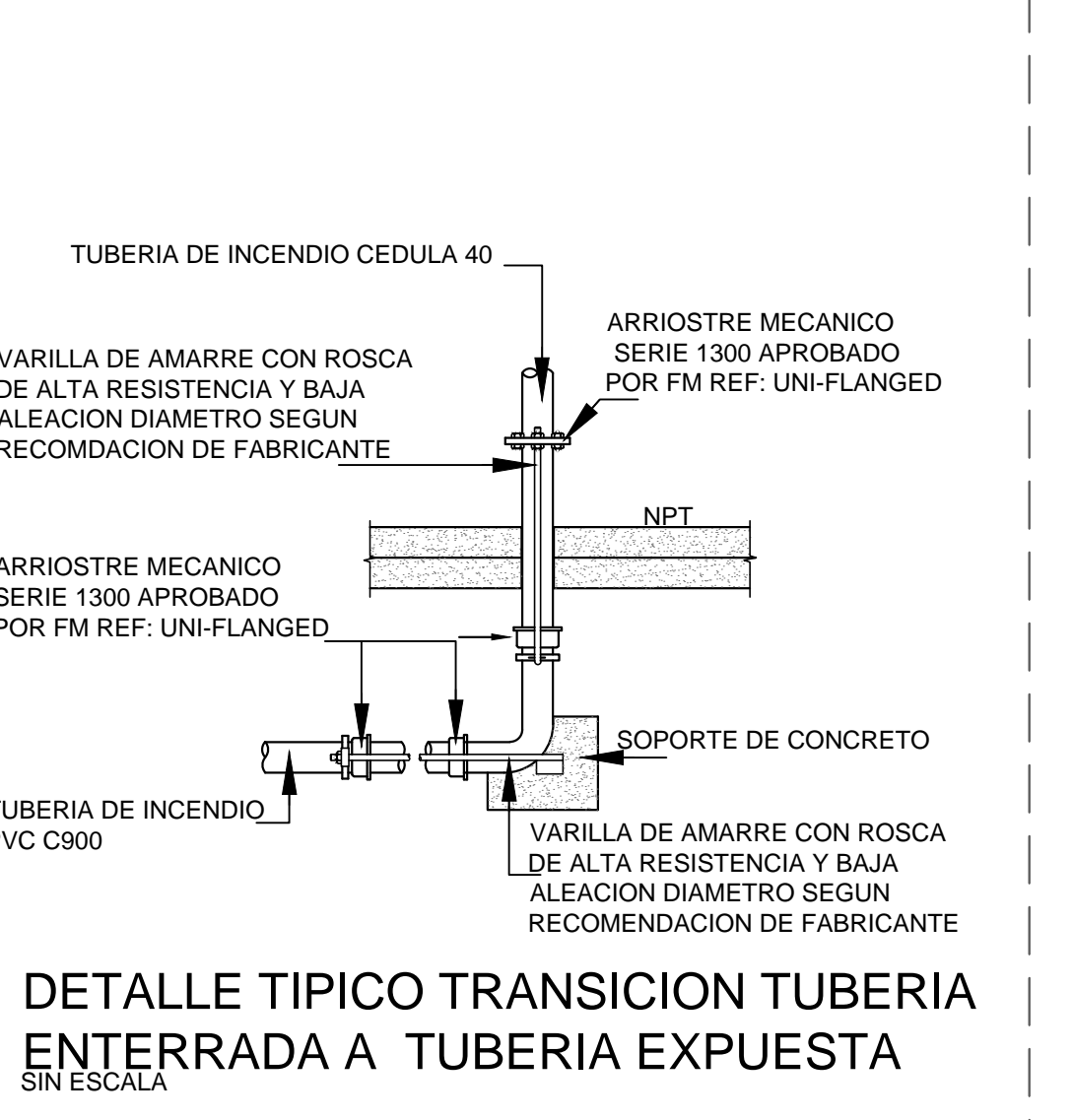

**DETALLE TIPICO TRANSICION TUBERIA ENTERRADA A TUBERIA EXPUESTA**  
SIN ESCALA

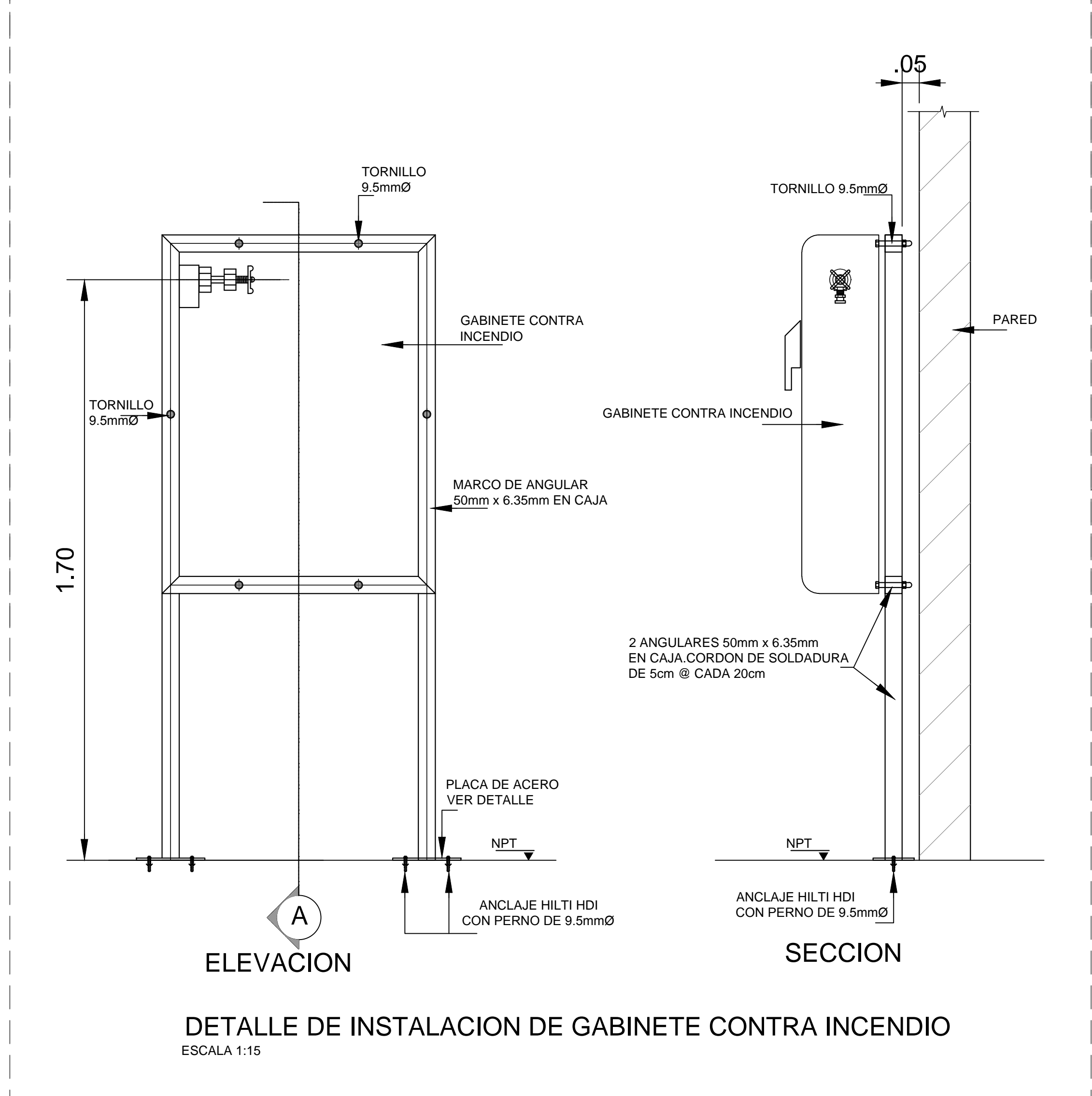

**DETALLE DE INSTALACION DE GABINETE CONTRA INCENDIO**  
ESCALA 1:15

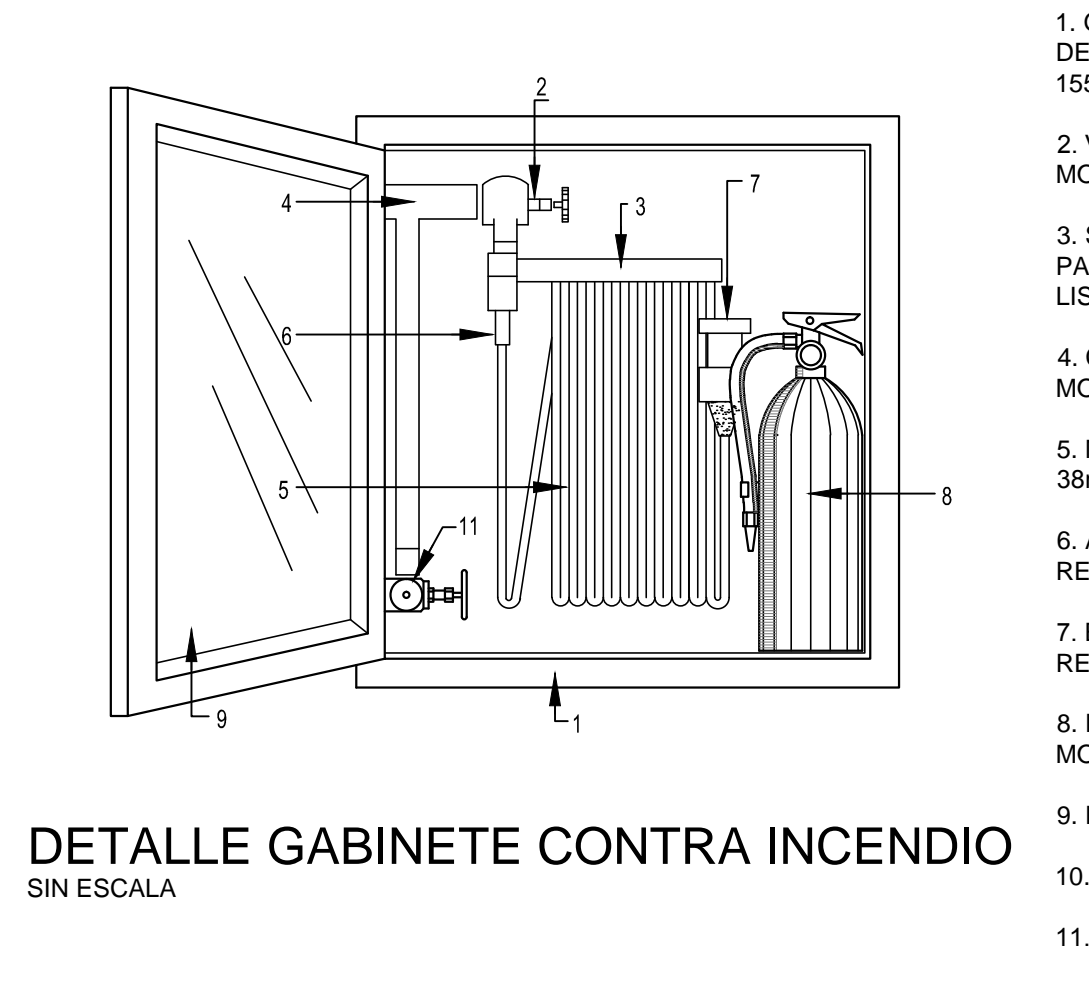

**DETALLE GABINETE CONTRA INCENDIO**  
SIN ESCALA

- GABINETE PARA MANGUERA CONTRA INCENDIO CLASE III CON PUERTA DE VIDRIO, MARCO Y CUERPO DE ALUMINIO DE PARCHÉ, REFERENCIA MODELO 4070 DE POTTER-ROEMER.
- VALVULA ANGULAR DE 38mmØ CLASE 300 LISTADO F.M. Y U.L. REFERENCIA MODELO 2752 DE POTTER-ROEMER.
- SOPORTE DE ACERO PINTADO COLOR ROJO CON PINTURA EPOXICA PARA MANGUERA DE 30mts. REFERENCIA MODELO 2752 DE POTTER-ROEMER, LISTADO F.M. Y U.L.
- CONEXION DE NIPLE TIPO N CON ACABADO DE LATON PULIDO. REFERENCIA MODELO 2755 DE POTTER-ROEMER.
- MANGUERA PROBADA A 2070 kPa, 100% SINTETICA PARA COLGAR, DE 38mmØ Y 30 METROS DE LONGITUD. REFERENCIA MODELO 2915 DE POTTER-ROEMER.
- ACOPLE DE MANGUERA DEL TIPO "PIN LUG" DE LATON PULIDO. REFERENCIA MODELO 2908 DE POTTER-ROEMER.
- BOQUILLA AJUSTABLE TIPO NEBLINA, CON ACABADO DE LATON PULIDO PARA 38mmØ. REFERENCIA MODELO 2962 DE POTTER-ROEMER.
- EXTINTOR DE CO2 DE 4.5Kg. LISTADO F.M. Y U.L. REFERENCIA MODELO 3410 DE POTTER-ROEMER. BC
- PUERTA CON VIDRIO TRANSPARENTE.
- REGULAR PRESION.
- VALVULA 63.5mmØ (2 1/2").

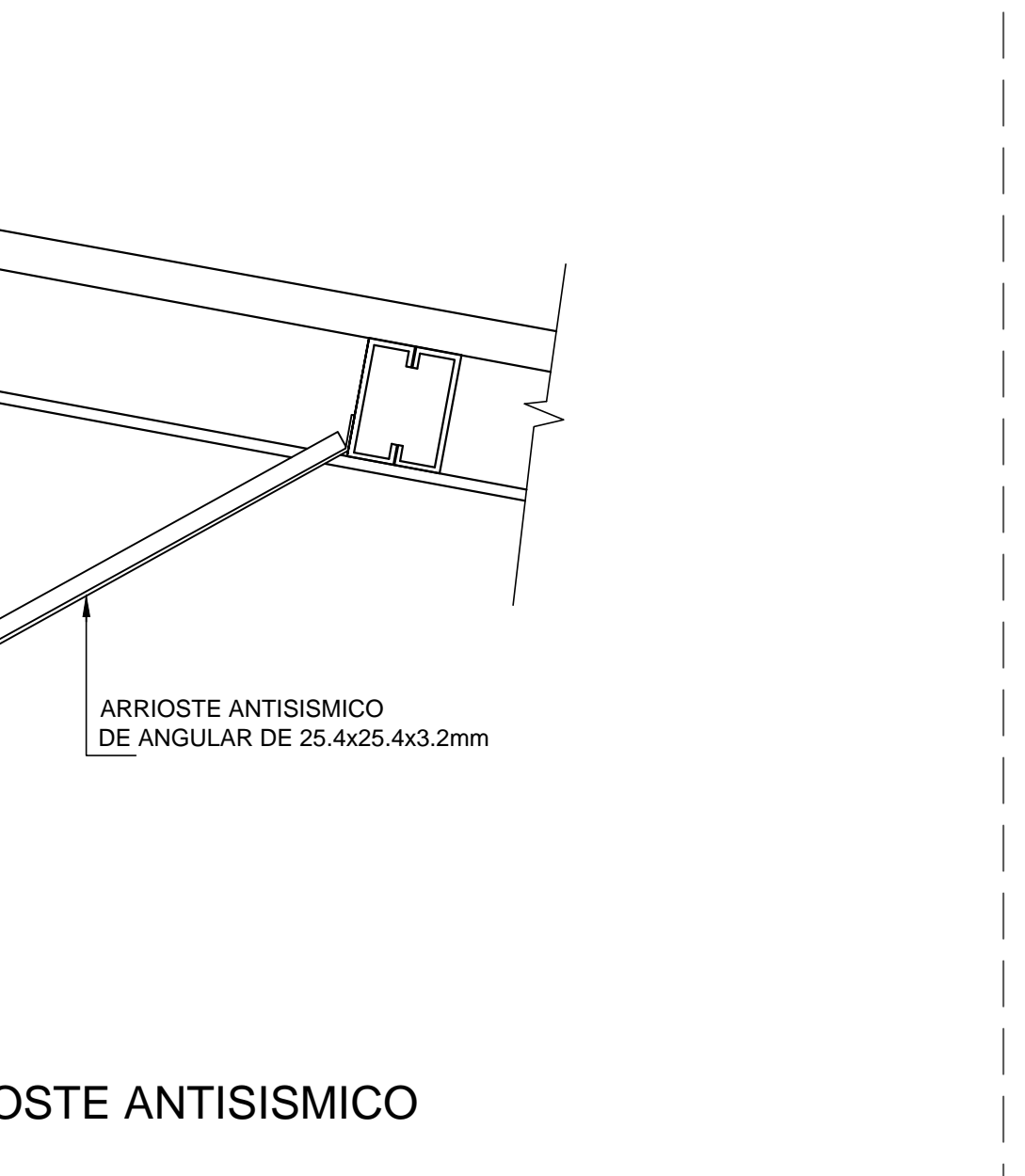

**DETALLE DE ARRIOSTE ANTISISMICO**  
SIN ESCALA

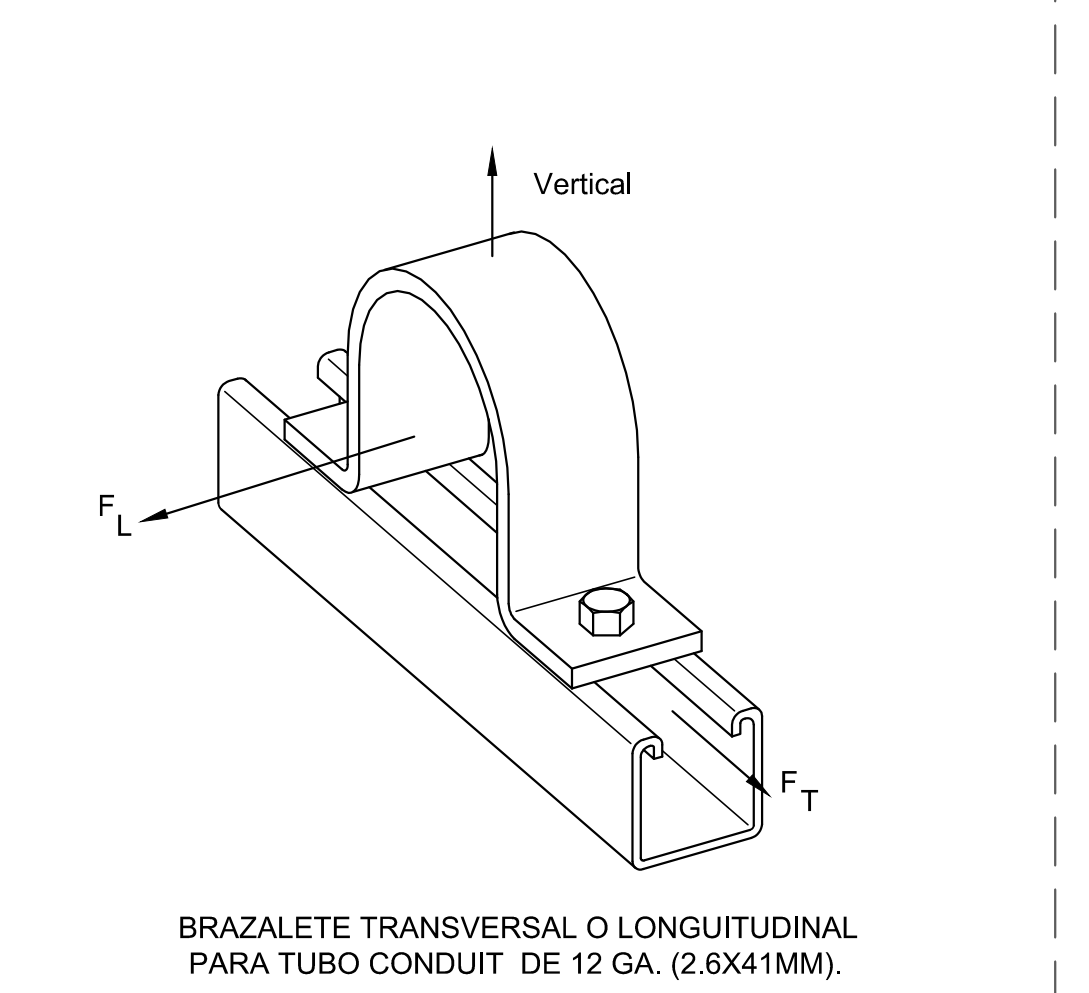

**DETALLE DE SOPORTERIA**  
SIN ESCALA

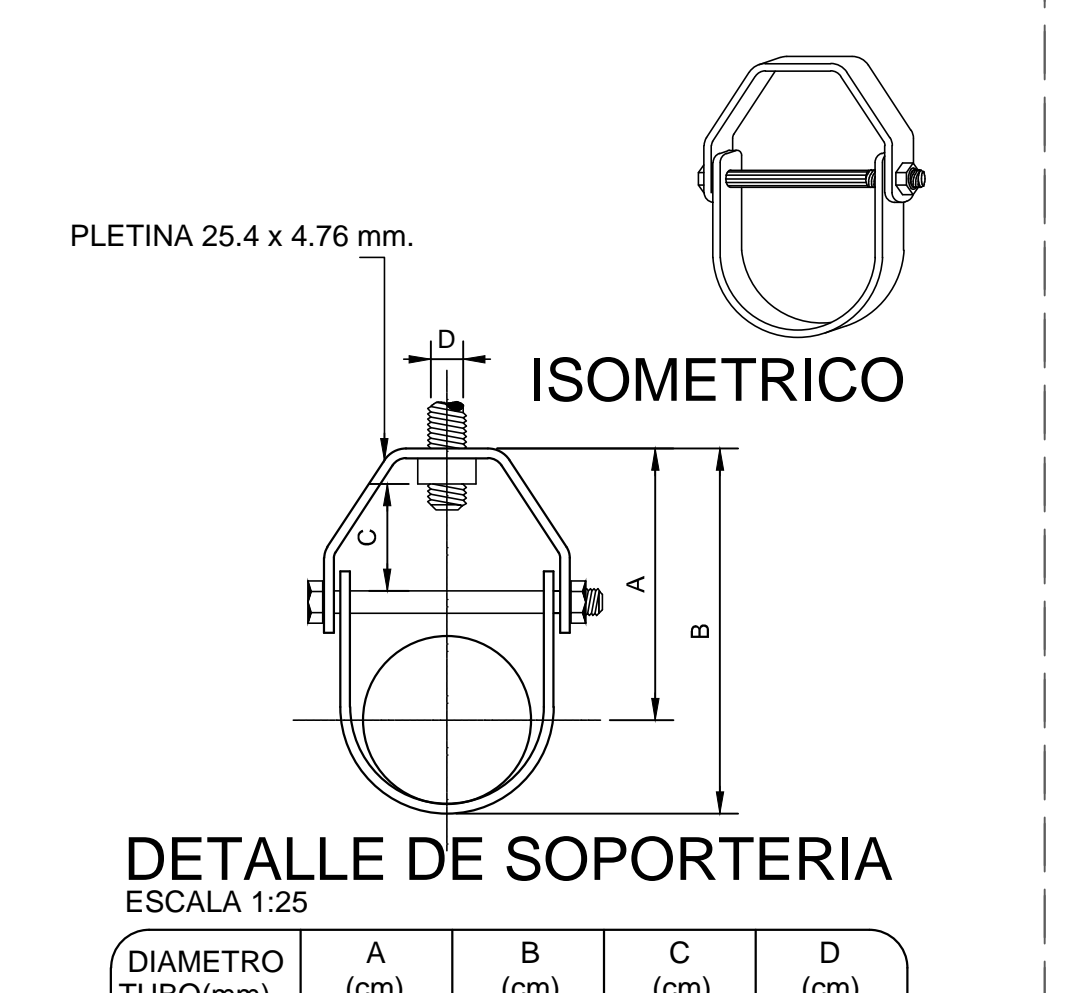

**DETALLE DE SOPORTERIA**  
ESCALA 1:25

DIAMETRO TUBO(mm)	A (cm)	B (cm)	C (cm)	D (cm)
63	10.48	14.29	3.81	1.27
76	11.43	15.88	3.81	1.27
100	13.02	18.57	3.81	1.27

PROYECTO:  
**NUCLEO TECNOLOGIAS DE INFORMACION Y COMUNICACION.**

PROPIETARIO:  
**INSTITUTO TECNOLÓGICO DE COSTA RICA**

PROVINCIA: 03 CARTAGO CANTON: 01 CARTAGO DISTRITO: 09 DULCE NOMBRE

**TEC** Tecnológico de Costa Rica

**OFICINA DE INGENIERÍA**  
EXTENSION: 2399 FAX: 552 - 7952  
LA INGENIERIA Y LA ARQUITECTURA AL SERVICIO DEL TEC.  
DIRECTOR: ING. SAUL FERNANDEZ ESPINOZA.

DIBUJO: ALFONSO CERDAS DIBUJANTE: ARQUITECTONICO.

PROFESIONAL RESPONSABLE DEL DISEÑO ARQUITECTONICO:  
NOMBRE: LUIS MANUEL ESPINOZA ROJAS  
FIRMA: \_\_\_\_\_ #REG. A-11232

PROFESIONAL RESPONSABLE DE LA DIRECCION TECNICA:  
NOMBRE: \_\_\_\_\_ #REG. \_\_\_\_\_

PROFESIONAL RESPONSABLE DE LA INSPECCION ARQUITECTONICA:  
NOMBRE: LUIS MANUEL ESPINOZA ROJAS  
FIRMA: \_\_\_\_\_ #REG. A-11232

PROFESIONAL RESPONSABLE DEL DISEÑO ESTRUCTURAL:  
NOMBRE: ORLANDO MORALES QUINTANA  
FIRMA: \_\_\_\_\_ #REG. IC-1730

PROFESIONAL RESPONSABLE DE LA INSPECCION ESTRUCTURAL Y CIVIL:  
NOMBRE: ORLANDO MORALES QUINTANA  
FIRMA: \_\_\_\_\_ #REG. IC-1730

PROFESIONAL RESPONSABLE DEL DISEÑO E INSPECCION ELECTRICA:  
NOMBRE: MARCELO PONTIGO AGUILAR.  
FIRMA: \_\_\_\_\_ #REG. IME-9710

PROFESIONAL RESPONSABLE DEL DISEÑO E INSPECCION MECANICA:  
NOMBRE: MARCELO PONTIGO AGUILAR.  
FIRMA: \_\_\_\_\_ #REG. IME-9710

INFORMACION DEL REGISTRO PUBLICO:  
PROPIETARIO: INSTITUTO TECNOLÓGICO DE COSTA RICA  
# DE CATASTRO: C-1515005-2011  
SITAS: \_\_\_\_\_  
CONTENIDO:  
- DETALLES MECANICOS.