

**SECCIÓN O - O**  
ESCALA 1:33 1/3

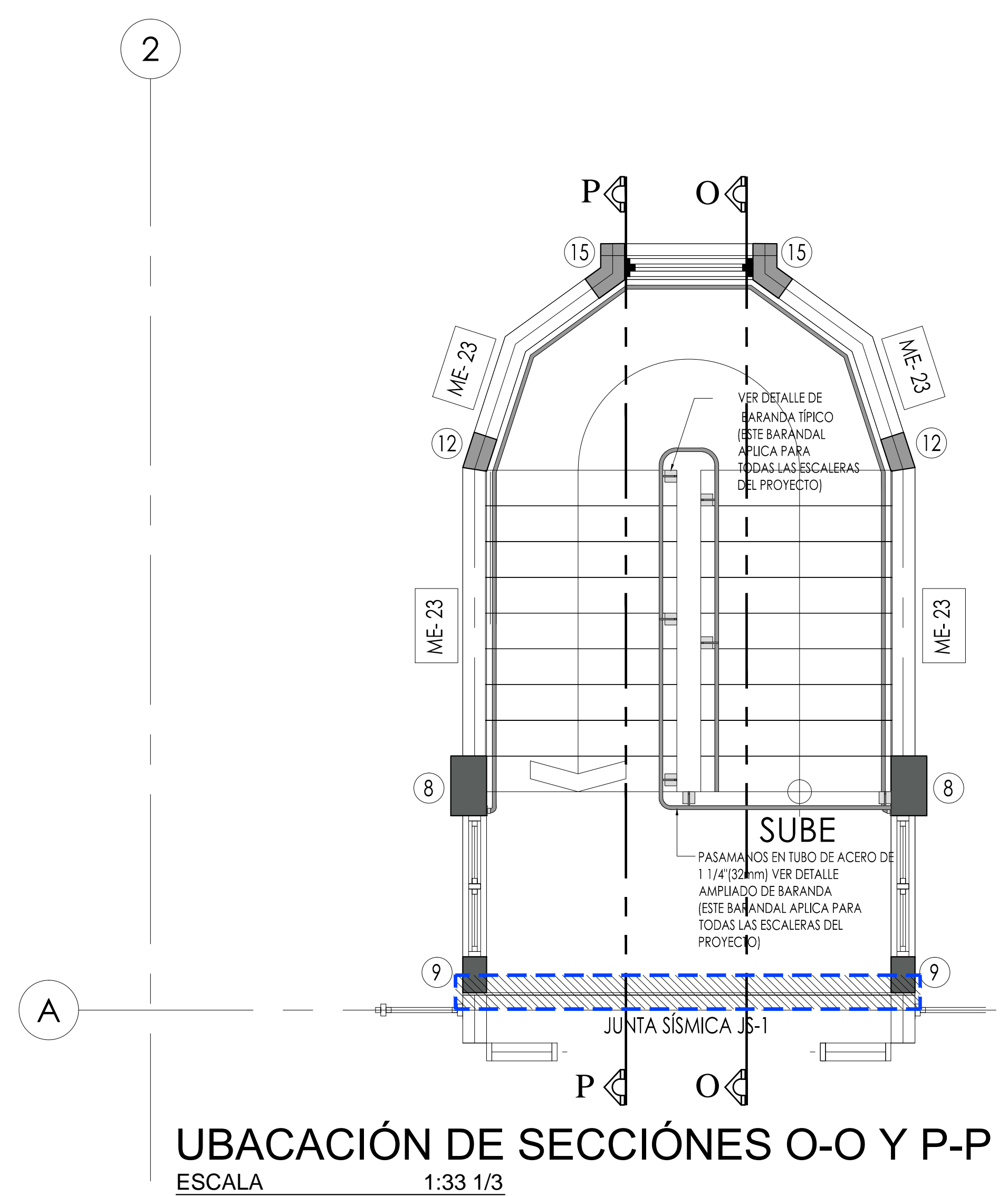

**UBACACIÓN DE SECCIONES O-O Y P-P**  
ESCALA 1:33 1/3

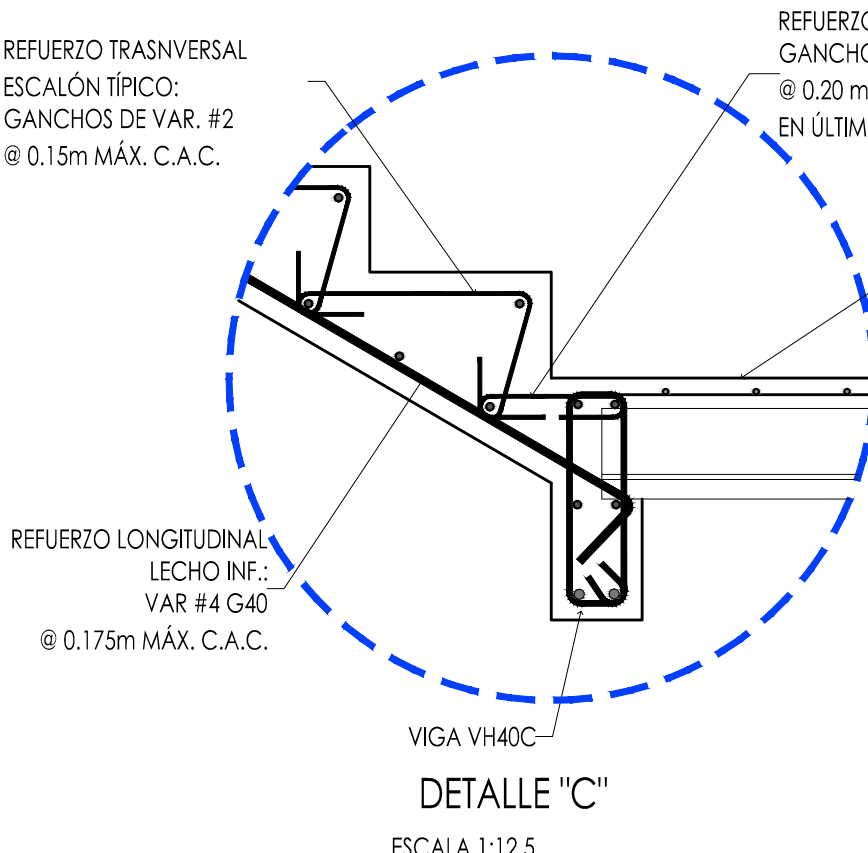

**DETALLE "C"**  
ESCALA 1:12.5

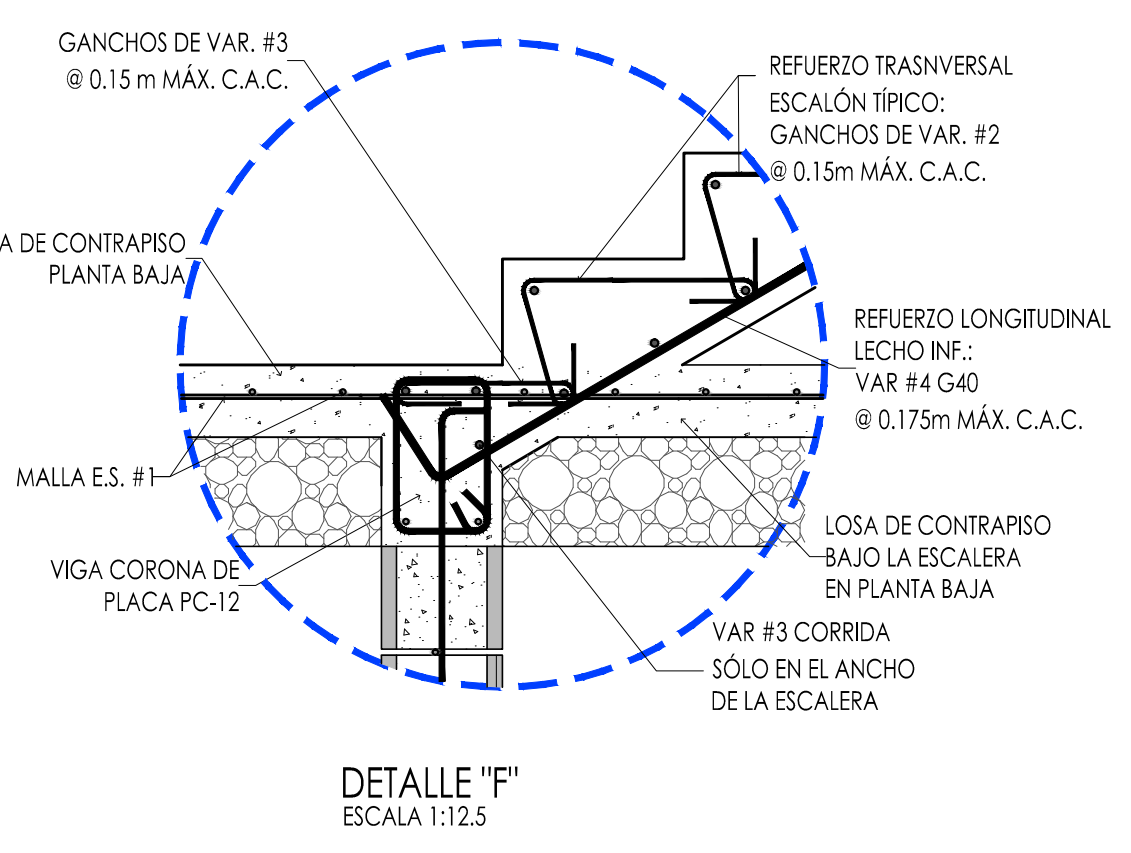

**DETALLE "F"**  
ESCALA 1:12.5

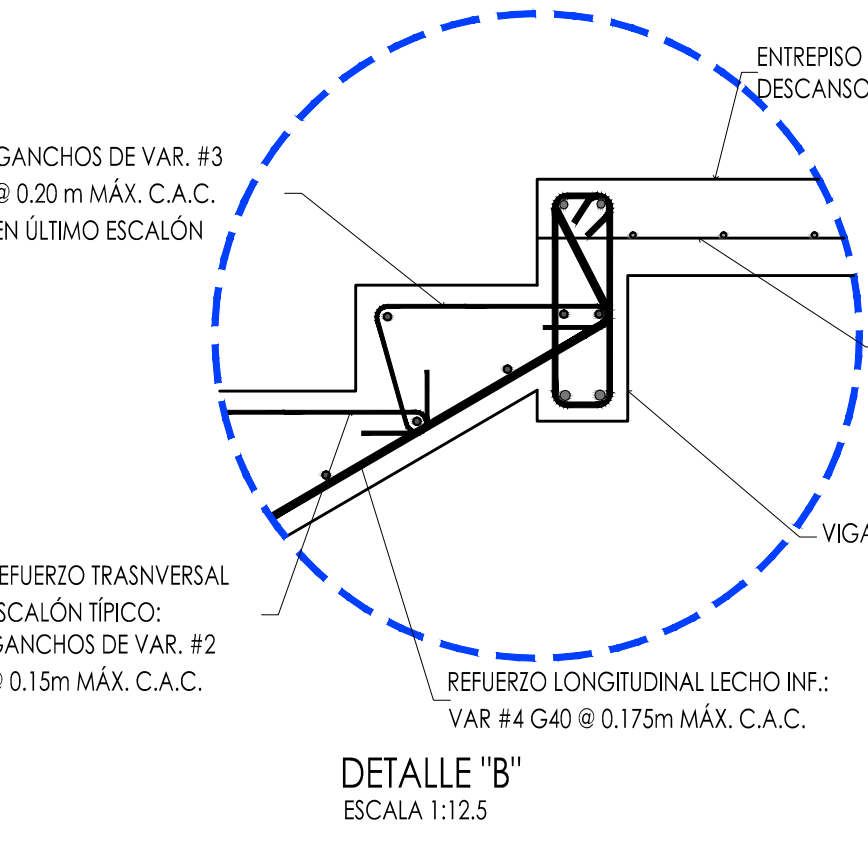

**DETALLE "B"**  
ESCALA 1:12.5

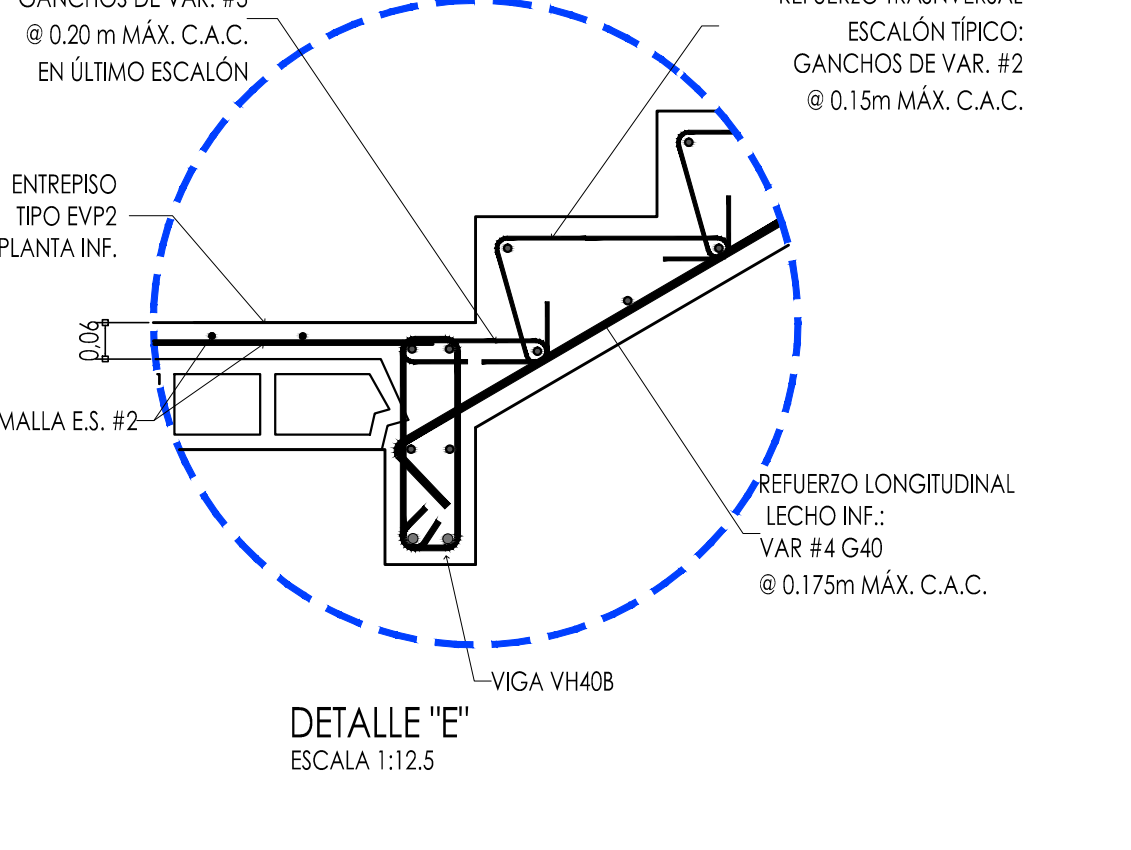

**DETALLE "E"**  
ESCALA 1:12.5

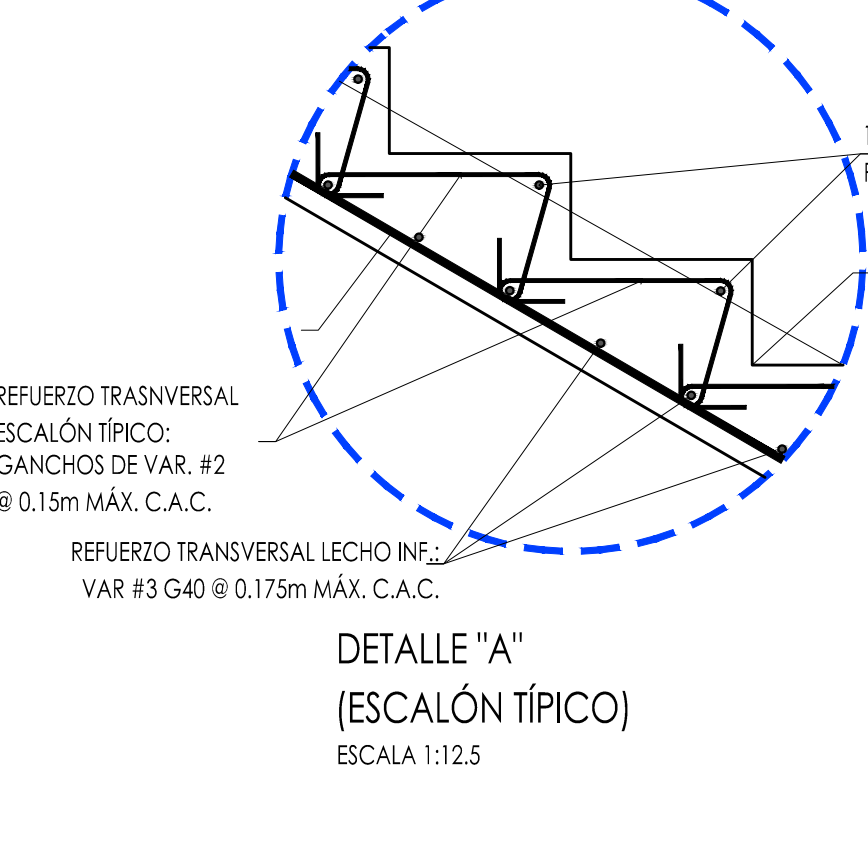

**DETALLE "A"**  
(ESCALÓN TÍPICO)  
ESCALA 1:12.5

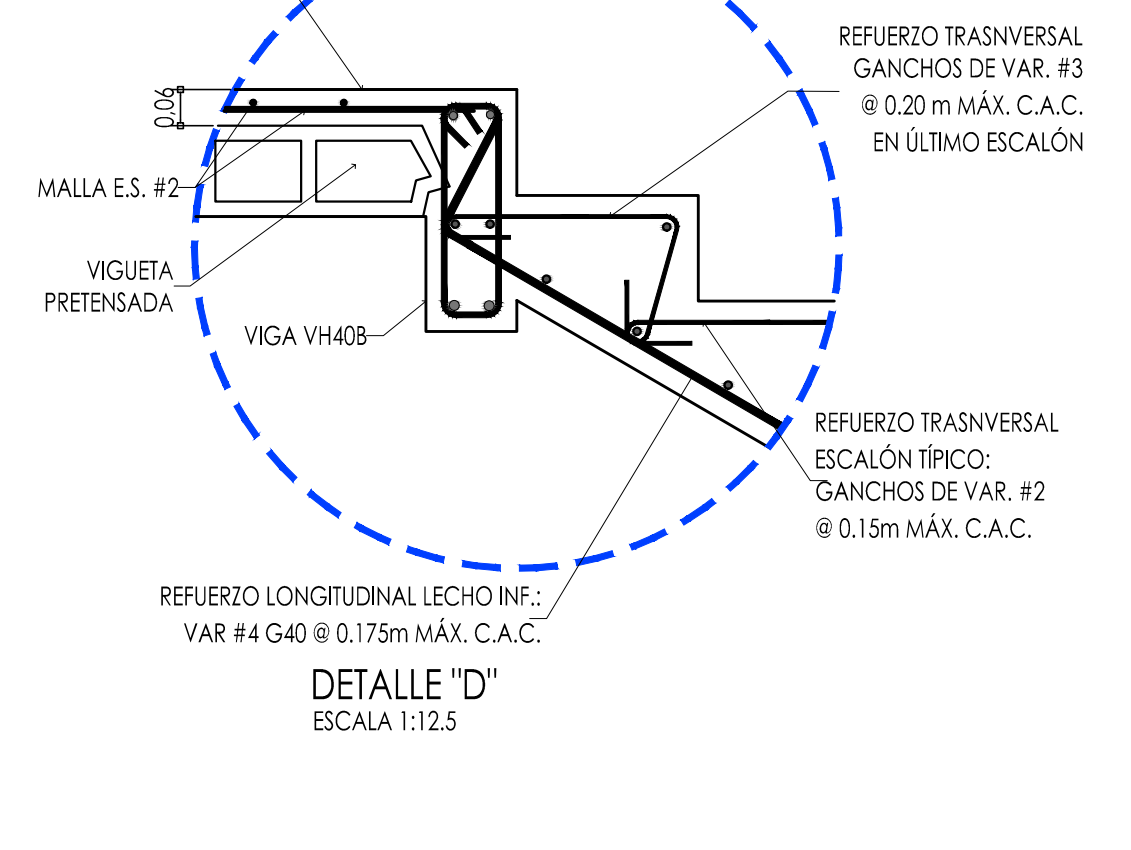

**DETALLE "D"**  
ESCALA 1:12.5

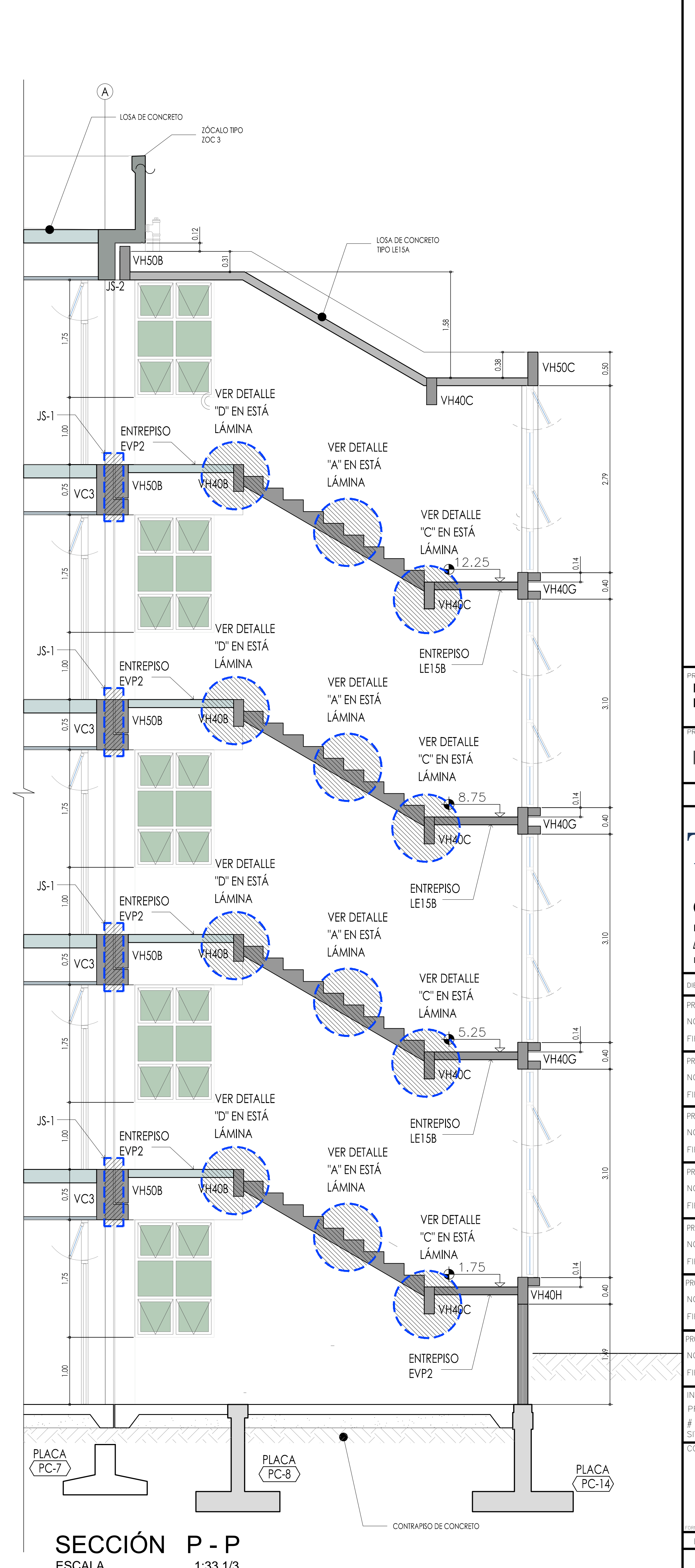

**SECCIÓN P - P**  
ESCALA 1:33 1/3

PROYECTO:  
**NUCLEO TECNOLOGIAS DE INFORMACION Y COMUNICACION.**

PROPIETARIO:  
**INSTITUTO TECNOLÓGICO DE COSTA RICA**

PROVINCIA: 03 CARTAGO CANTON: 01 CARTAGO DISTRITO: 01 ORIENTAL  
# DE CATASTRO: C-1515005-2011

**TEC** | Tecnológico de Costa Rica

**OFICINA DE INGENIERÍA**  
EXTENSION: 2399 FAX: 552 - 7952  
LA INGENIERIA Y LA ARQUITECTURA AL SERVICIO DEL TEC.  
DIRECTOR: ING. SAÚL FERNÁNDEZ ESPINOZA.

DIBUJADO: ALFONSO CERDAS DIBUJANTE: ARQUITECTONICO.

PROFESIONAL RESPONSABLE DEL DISEÑO ARQUITECTÓNICO:  
NOMBRE: **LUIS MANUEL ESPINOZA ROJAS**  
FIRMA: \_\_\_\_\_ #REG. A-11232

PROFESIONAL RESPONSABLE DE LA DIRECCIÓN TÉCNICA:  
NOMBRE: \_\_\_\_\_ #REG. \_\_\_\_\_

PROFESIONAL RESPONSABLE DE LA INSPECCIÓN ARQUITECTÓNICA:  
NOMBRE: **LUIS MANUEL ESPINOZA ROJAS**  
FIRMA: \_\_\_\_\_ #REG. A-11232

PROFESIONAL RESPONSABLE DEL DISEÑO ESTRUCTURAL:  
NOMBRE: **ORLANDO MORALES QUINTANA**  
FIRMA: \_\_\_\_\_ #REG. IC-1730

PROFESIONAL RESPONSABLE DE LA INSPECCIÓN ESTRUCTURAL Y CIVIL:  
NOMBRE: **ORLANDO MORALES QUINTANA**  
FIRMA: \_\_\_\_\_ #REG. IC-1730

PROFESIONAL RESPONSABLE DEL DISEÑO E INSPECCIÓN ELÉCTRICA:  
NOMBRE: **MARCELO PONTIGO AGUILAR**  
FIRMA: \_\_\_\_\_ #REG. IME-9710

PROFESIONAL RESPONSABLE DEL DISEÑO E INSPECCIÓN MECÁNICA:  
NOMBRE: **MARCELO PONTIGO AGUILAR**  
FIRMA: \_\_\_\_\_ #REG. IME-9710

INFORMACIÓN DEL REGISTRO PÚBLICO:  
PROPIETARIO: INSTITUTO TECNOLÓGICO DE COSTA RICA  
# DE CATASTRO: C-1515005-2011  
SITIO: \_\_\_\_\_

CONTENIDO:  
CORTE Y DETALLES ESTRUCTURALES DE LA ESCALERA PRINCIPAL

ESCALA: \_\_\_\_\_ FECHA: \_\_\_\_\_ # DE LÁMINA: \_\_\_\_\_  
INDICADA JUNIO-2014 S-32